

	1X	2X	3X	4X	OFF
	 Low White Light (30 Lumen) // Niedriger weißer Lichtmodus // // Weing wit licht functie // // Lumière blanche faible // // Nízka intenzita bíleho světla // // Slabe Biale światło // // Alacsony fehér fény //	 Mid White Light (48 Lumen) // Mittlerer weißer Lichtmodus // // Gemiddeld wit licht functie // // Lumière blanche moyenne // // Střední intenzita bíleho světla // // Średnie Biale światło // // Középes fehér fény //	 High White Light (75 Lumen) // Hoher weißer Lichtmodus // // Fel wit licht functie // // Lumière blanche élevée // // Vysoká intenzita bíleho světla // // Mocne Biale światło // // Erős fehér fény //	 UV Light // UV Licht // // UV licht // // UV // // UV světlo // // UV światło // // UV fény //	 After 3 sec. next click is off // Nach 3 Sekunden schaltet der nächste Klick aus // // Na 3 seconden in ieder programma snel uit te schakelen // // Après 3 secondes, le clic suivant éteint la lampe // // Po 3 sekundách je další možnost vypnutí // // Po 3 sekundach następuje kliknięcie wyłączający latarkę // // 3 mp után a következő kattintásra kikapcsol //
	up to 5 Hours // Bis zu 5 Stunden Laufzeit // // Werkt tot en met 5 uur lang non-stop // // Fonctionne jusqu'à 5 heures // // svltivost až 5 hodin // // Działa do 5 godzin // // akár 5 órán keresztül is működik //	up to 3,5 Hours // bis zu 3,5 Stunden Laufzeit // // Werkt tot en met 3,5 uur lang non-stop // // Fonctionne jusqu'à 3,5 heures // // svltivost až 3,5 hodin // // Działa do 3,5 godzin // // akár 3,5 órán keresztül is működik //	up to 2 Hours // Bis zu 2 Stunden Laufzeit // // Werkt tot en met 2 uur lang non-stop // // Fonctionne jusqu'à 2 heures // // svltivost až 2 hodin // // Działa do 2 godzin // // akár 2 órán keresztül is működik //	up to 15 Hours // Bis zu 15 Stunden Laufzeit // // Werkt tot en met 15 uur lang non-stop // // Fonctionne jusqu'à 15 heures // // svltivost až 15 hodin // // Działa do 15 godzin // // akár 15 órán keresztül is működik //	

EN Packing contains:

- 1 x Headlamp
- 1 x Adjustable Headstrap
- 2 x AAA batteries
- 1 x User Manual

DE Verpackung enthält:

- 1 x Kopflampe
- 1 x Verstellbares Kopfband
- 2 x AAA Batterien
- 1 x Gebrauchsanweisung

NL Inhoud verpakking:

- 1 x Hoofdlamp
- 1 x verstelbare hoofdband
- 2 x AAA batterijen
- 1 x Gebruiksaanwijzing

FR L'emballage contient:

- 1 x Lampe frontale
- 1 x sangle de tête réglable
- 2 x piles AAA
- 1 x Manuel d'utilisation

CZ Balení obsahuje:

- 1 x Čelovku
- 1 x nastavitelný popruh hlavy
- 2 x AAA baterie
- 1 x manuál

PL Opakowanie zawiera:

- 1 x Czołówka
- 1 x Regulowany pasek na głowę
- 2 x AAA baterie
- 1 x Instrukcja obsługi

HU Csomagolás tartalma:

- 1 x fényszoró
- 1 x állítható fejpánt
- 2 x AAA elem
- 1 x használati útmutató

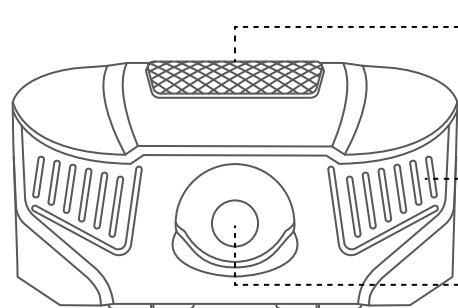

- 1 Power Button**
// Einschalttaste // Power knop // Bouton d'alimentation // Tlačítko zapnutí/vypnutí // Przycisk zasilania // Bekapcsoló gomb //
- 2 UV Light**
// UV Licht // UV licht // UV // UV světlo // UV Światło // UV fény //
- 3 Smart Memory Function:**
lamp remembers the last setting after 3 seconds of use.
// Speicherfunktion: Lampe merkt sich die letzte Einstellung nach 3 Sek. // Geheugen functie: lamp onthoud laatste instelling na 3 seconden // Fonction de mémoire: la lampe se souvient du dernier réglage après 3 secondes d'utilisation // Memory functie: Lampa zaznamená vaše nastavení už po prvých 3 sekundách // Funkcja pamięci: latarka zapamiętuje ustawienie po 3 sekundach używania // Memory funkcio: a lámpa 3 másodperces használat után megjegyzi az utolsó beállítást //



HEADLAMP WHITE/UV 100L

USER MANUAL

4718-102

EN ENGLISH

Care and Maintenance: Do not open the device. There are no user-serviceable parts inside. Clean with a microfibre cloth. **Battery Caution:** Check for correct polarity (+/-). Do not disassemble, recharge or dispose of in fire. Do not mix used and new batteries, different brands or types. Keep away from children. Do not swallow. If swallowed, seek medical advice at once.

Disposal of Old Electrical & Electronic Equipment: This symbol indicates that this product shall not be treated as household waste. Instead it shall be handed over to the appropriate collection point for the recycling of electrical and electronic equipment.

DE DEUTSCH

Pflege und Wartung: Öffnen Sie das Gerät nicht. Im Inneren befinden sich keine vom Benutzer zu wartenden Teile. Reinigen Sie es mit einem Mikrofasertuch. **Batterie Vorsicht:** Auf richtige Polung (+/-) achten. Nicht zerlegen, aufladen oder im Feuer entsorgen. Mischen Sie keine gebrauchten und neuen Batterien, verschiedene Marken oder Typen. Von Kindern fernhalten. Nicht verschlucken. Bei Verschlucken sofort ärztlichen Rat einholen.

Entsorgung von elektrischen und elektronischen Altgeräten: Dieses Symbol zeigt an, dass dieses Produkt nicht als Hausmüll behandelt werden darf. Stattdessen ist es bei der entsprechenden Sammelstelle für das Recycling von Elektro- und Elektronikgeräten abzugeben.

NL NEDERLANDS

Verzorging en onderhoud: Open het apparaat niet. Er zitten geen onderdelen in die een gebruiker kan onderhouden. Reinigen met een microvezeldoek. **Waarschuwing:** Plaats batterijen volgens (+/-) tekens. Herlaad batterijen niet en gooi ze niet in het vuur. De batterijen niet openmaken. Niet samen te gebruiken: oude en nieuwe batterijen, verschillende merken en/of types. Buiten het bereik van kinderen brengen. Niet inslikken. In geval van inslikken, onmiddellijk een arts raadplegen.

Avval van oude elektrische & elektronische apparatuur: Dit symbool geeft aan dat dit product niet behandeld zal worden als huishoudelijk afval. In plaats daarvan zal het worden overgedragen naar een daarvoor bestemd verzamelpunt voor het recylen van elektrische en elektronische apparatuur.

FR FRANÇAIS

Entretien et maintenance : N'ouvrez pas l'appareil. Il n'y a aucune pièce qui puisse être réparée à l'intérieur. Nettoyez avec un chiffon microfibre. **Attention à la batterie :** Vérifiez que la polarité de la batterie est correcte (+/-). Ne pas démonter, recharger ou jeter au feu. Ne mélangez pas des piles usagées avec des piles neuves, de marque ou des piles différentes. Gardez les enfants à l'écart. Ne pas avaler. En cas d'ingestion, consultez immédiatement un médecin.

Mis au rebut des anciens équipements électroniques et électriques : Ce symbole indique que ce produit ne doit pas être traité comme un déchet ménager. Il doit effectivement être placé dans un point de collecte approprié pour le recyclage des équipements électriques et électroniques.

CZ CZECH

Péče a údržba: Neotevírejte zařízení. Uvnitř nejsou žádné součásti opravitelné uživatelem. Čistěte hadříkem z mikrovlákna. **Upozornění o bateriích:** Zkontrolujte správnou polaritu (+/-). Nerozebírejte, nenabíjejte a nelikvidujte v ohni. Nemíchejte použité a nové baterie, různé značky nebo typy. Držte mimo dosah dětí. Nepolykejte. V případě požití okamžitě vyhledejte lékařskou pomoc.

Likvidácia starého elektrického a elektronického zariadenia: Tento symbol znamená, že s týmto výrobkom nesmi byť nakladáno jako s domovním odpadem. Místo toho musí být odevzdán na příslušném sběrném místě pro recyklaci elektrických a elektronických zařízení.

FI SUOMI

Ylläpito ja huolto: Älä avaa laitetta. Laitteen sisällä ei ole osia, jotka käyttäjä voi huoltaa. Puhdista mikrokuululinalla. **Paristovaroitus:** Tarkasta, että pariston napaisuus on oikea (+/-). Älä pura, lataa tai hävitä tulta käyttäen. Älä sekoita käytettyjä ja uusia paristoja tai eri tuotemerkkien tai tyyppien paristoja. Pidä poissa lasten ulottuvilta. Älä niele. Jos tuote niehlään, hakeudu välittömästi lääkärin hoitoon.

Vanhjojen sähkölaitteiden hävittäminen: Tämä symboli tarkoittaa, että tätä tuotetta ei saa hävittää kotitalousjätteen mukana. Se tulee sen sijaan viedä asianmukaiseen kierrätettävien sähkölaitteiden keräyspaikkaan.

IT ITALIANO

Cura e manutenzione: Non aprire il dispositivo. All'interno non sono presenti parti riparabili dall'utente. Pulire con un panno in microfibra. **Avvertenze relative alla batteria:** Verificare che la polarità sia corretta (+/-). Non disassemblare, ricaricare o smaltire nel fuoco. Non utilizzare insieme batterie nuove e usate, di diverso tipo o marca. Tenere lontano dalla portata dei bambini. Non ingerire. In caso di ingestione contattare immediatamente un medico.

Smaltimento di vecchie apparecchiature elettriche ed elettroniche: Questo simbolo indica che il prodotto non dovrà essere trattato come rifiuto domestico. Dovrà essere invece consegnato presso un idoneo punto di raccolta per il riciclaggio di apparecchiature elettriche ed elettroniche.

DA DANSK

Pleje og vedligeholdelse: Apparatet må ikke åbnes. Der er ingen servicebare dele i apparatet. Brug en mikrofiberklud til at rengøre apparatet. **Forholdsregler for batterier:** Kontrollér, at det er korrekt polaritet (+/-). Undgå at skille ad, genoplade eller bortskafe i lid. Bland ikke brugte og nye, forskellige mærker eller typer batterier. Holdes væk fra børn. Må ikke indtages. Søg straks lægehjælp ved indtagelse.

Bortskaffelse af gammelt elektrisk og elektronisk udstyr: Dette symbol angiver, at produktet ikke må bortskaffes som husholdningsaffald. Produktet skal afleveres på et relevant indsamlingssted til genvinning af elektrisk og elektronisk udstyr.

SK ANGLIČTINA

Starostlivosť a údržba: Neotvárajte zariadenie. Vo vnútri nie sú súčiastky servisovateľné používateľom. Čistite pomocou uteráku z mikrovlákna. **Upozornenie k batérii:** Skontrolujte správnu polaritu (+/-). Nerozoberajte, znovu nenabíjajte alebo nelikvidujte v ohni. Nemiešajte použité a nové batérie, odlišné značky a typy. Udržujte mimo dosahu detí. Neprehltajte. Ak prehltnete, vyhľadajte ihneď zdravotnícku pomoc.

Likvidácia starého elektrického a elektronického zariadenia: Tento symbol označuje, že tento produkt nesmie byť považovaný za odpad domácnosti. Namísto toho musí byť odovzdaný do vhodného zberného miesta na recykláciu elektrického a elektronického zariadenia.

SL SLOVENSKI

Nega in vzdrževanje: Naprave ne odpirajte. V notranjosti ni delov, ki bi jih lahko uporabljali uporabniki. Očistite s krpjo iz mikrovlaknen. **Opozorilo glede baterij:** Preverite pravilno polarnost (+/-). Ne razstavljajte, polnite ali zavrzite v ogenj. Ne mešajte rabljenih in novih baterij različnih znamk ali vrst. Hranite izven dosegov otrok. Ne smete pogoltniti. V primeru zaužitja takoj poiščite zdravniško pomoč.

Odstranjevanje stare električne in elektronske opreme: Ta simbol pomeni, da s tem izdelkom ne smete ravnati kot z gospodinjiskimi odpadki. Namesto tega napravo predajte na ustrezno zbirno mesto za recikliranje električne in elektronske opreme.

EL ΕΛΛΗΝΙΚΑ

Φροντίδα και συντήρηση: Μην ανοίγετε τη συσκευή. Κανένα ανταλλακτικό δεν πρέπει να επισκευάζεται από τον χρήστη. Ο καθαρισμός πρέπει να γίνεται με πανί από μικροϋφές. **Προειδοποιήσεις για την μπαταρία:** Ελέγξτε για τη σωστή πολικότητα (+/-). Μην το αποσυναρμολογείτε, μην το επαναφορτίσετε ή το πετάτε στη φωτιά. Μην τοποθετείτε μαζί χρησιμοποιούμενες και νέες μπαταρίες, διαφορετικές μάρκες ή τύπους μπαταριών. Να το κρατάτε πάντοτε μακριά από παιδιά. Μην το καταπιείτε. Σε περίπτωση κατάποσης, ζητήστε αμέσως ιατρική συμβουλή.

Απόρριψη παλαιού ηλεκτρικού και ηλεκτρονικού εξοπλισμού: Το σύμβολο αυτό υποδεικνύει ότι το προϊόν δεν πρέπει να αντιμετωπίζεται όπως τα (συνήθη) οικιακά απορρίμματα. Αντιθέτως θα πρέπει να παραδίδεται στο κατάλληλο σημείο συλλογής για την ανακύκλωση ηλεκτρικού και ηλεκτρονικού εξοπλισμού.

ET EESTI

Hoolidus. Ärge avage seadet. Sees pole kasutaja hooldatavaid osi. Puhastage mikrokiudlapiga. **Ettevaatus patareidega.** Kontrollige, kas polaarusus on õige (+/-). Ärge võtke lahni, laadige üuest ega viskake tulle. Ärge segage kasutatud ja uusi patareisid, erinevaid märke või tüüpe. Hoidke lastele kättesaamatus kohas. Ärge neelake alla. Allaneelamise korral pöörduge viivitamatult arsti poole.

Vanade elektrilise ja elektroniseadmete utiliseerimine. See sümbol näitab, et seda toodet ei tohi käeldada olmeprügina. Selle asemel antakse see üle asjakohasele kogumispunktile elektrilise ja elektroniseadmete ringlusevõtaks.

PT PORTUGUÊS

Cuidados e Manutenção: Não abra o dispositivo. Não existem peças reparáveis pelo utilizador no interior. Limpar com um pano de microfibras. **Aviso da pilha:** Verificar a polaridade correta (+/-). Não desmontar, recarregar ou eliminar no fogo. Não misturar pilhas utilizadas com pilhas novas, diferentes marcas ou tipos. Manter fora do alcance das crianças. Não engolir. Se engolida, procurar aconselhamento médico imediato.

Eliminação de equipamento eléctrico e electrónico antigo: Este símbolo indica que este produto não deverá ser tratado como resíduo doméstico. Em vez disso, deverá ser entregue no ponto de recolha apropriado para reciclagem de equipamento eléctrico e electrónico.

NO NORSK

Pleie og vedlikehold: Enheten må ikke åpnes. Det er ingen deler på innsiden. Rengjør med en mikrofiberklud. **Batteri forsiktighet:** Sjekk riktig polaritet (+/-). Ikke demonter, lad opp eller kast den i brenn. Bland ikke med nye batterier, forskjellige merker eller typer. Hold unna barn. Ikke svelg. Ved svelging, ta kontakt med lege straks.

Avhending av gammelt elektrisk og elektronisk utstyr: Dette symbolet indikerer at produktet ikke skal behandles som husholdningsavfall. I stedet skal den overleveres til riktig innsamlingssted for resirkulering av elektrisk og elektronisk utstyr.

ES ESPAÑOL

Cuidado y Mantenimiento: No abrir el dispositivo. No hay partes en el interior reparables por el usuario. Limpiar con un trapo de microfibra. **Precaución con la batería:** Compruebe la polaridad correcta (+/-). No desmontar, recargar o deshechar en el fuego. No mezclar baterías usadas y nuevas, de diferentes marcas o tipos. Mantener alejado de los niños. No tragar. En el caso de ingestión, consulte con un médico de inmediato.

Disposición de equipos eléctricos y electrónicos viejos: Este símbolo indica que este producto no debe ser tratado como residuos domésticos. En lugar de eso se entregará en un punto apropiado de recogida de equipos eléctricos y electrónicos.

HU MAGYAR

Ápolás és karbantartás: Ne nyissa ki a készüléket. A készülékben belül nincsenek felhasználandó alkatrészek. **Batterivarning:** Ellenőrizze a megfelelő polaritást (+/-). Ne szedje szét, töltsse fel és ne dobja tűzbe. Ne keverjen használt, új és különböző márkájú elemeket. Gyermekektől távol tartandó. Ne nyelje le. Lenyelés esetén azonnal forduljon orvoshoz.

Régi elektronikus és elektronikus berendezések megsemmisítése: Ez a szimbólum azt jelzi, hogy ezt a terméket tilos háztartási hulladékként kezelni. Ehelyett az elektronikus és elektronikus berendezések újrahasznosítására kijelölt gyűjtőhelyre elszállítandó.

SV SVENSKA

Skötsel och underhåll: Öppna inte denna enhet. Det finns inga användbarbrukbara delar inuti. Rengör med en mikrofibertrasa. **Batterivarning:** Kontrollera att polariteten är korrekt (+/-). Ta inte isär, ladda eller kasta den i eld. Blanda inte begagnade och nya batterier, olika märken eller typer. Förvaras ötkomligt för barn. Svälj ej. Om sväljer enheten kontakta omedelbart en läkare.

Kassering av gammal elektrisk och elektronisk utrustning: Denna symbol indikerar att denna produkt inte ska behandlas som hushållsavfall. Den ska istället lämnas in på lämplig insamlingsplats för återvinning av elektrisk och elektronisk utrustning.

PL JĘZYK POLSKI

Pielęgnacja i konserwacja: Nie otwieraj urządzenia. Wewnątrz nie ma części, które mogłyby być serwisowane przez użytkownika. **Czyścić:** Czystać ściereczką z mikrofibry. **Uwaga dotycząca baterii:** Sprawdź, czy ułożenie baterii jest prawidłowe (+/-). Nie demontuj, nie ładuj ani nie wrzucaj do ognia. Nie mieszać używanych i nowych baterii, różnych marek lub typów. Trzymać z dala od dzieci. Nie połkaj. W przypadku połknięcia natychmiast skontaktuj się z lekarzem.

Utilizacja starego sprzętu elektrycznego i elektronicznego: Ten symbol oznacza, że tego produktu nie należy traktować jak odpadów domowych. Zamiast tego należy go przekazać do odpowiedniego punktu zbiórki w celu recyklingu sprzętu elektrycznego i elektronicznego.

RO ROMÂNĂ

Îngrijire și întreținere: nu deschideți dispozitivul. Nu există înăuntru componente care se pot servisa de către utilizator. Curățați cu o lavetă din microfibră. **Avertizare cu privire la baterie:** verificați cu privire la polaritatea corectă (+/-). Nu dezasamblați, nu reîncărcați sau nu aruncați în foc. Nu utilizați în combinație baterii uzate și noi, de mărci diferite sau de la producători diferiți. Păstrați la distanță fața de copii. Nu înghițiți. În cazul înghițirii, apelați imediat la asistență medicală.

Reciclarea echipamentelor electrice și electronice vechi: acest simbol indică faptul că acest produs nu trebuie tratat drept deșeu menajer. În schimb trebuie predat celui mai apropiat punct de colectare pentru reciclarea echipamentelor electrice și electronice.

LT LIETUVIŲ K.

Priežiūra. Neatidarykite prietaiso. Viduje nėra naudojamų prižiūrimų dalių. Valykite mikropluošto šluoste. **Ispėjimas dėl maitinimo elementų.** Patikrinkite, ar poliškumas tinkamas (+/-). Neardykite, nebandykite pakartotinai įkrauti ir nemeskite į ugnį. Senų maitinimo elementų nenaudokite su naujais, į prietaisą dėkite tik to paties prekių ženklo ar tipo maitinimo elementus. Saugokite nuo vaikų. Neprarykite. Jei prarykite, nedelsdami kreipkitės pagalbos į medikus.

Senos elektros ir elektroninės įrangos išmetimas. Šis simbolis nurodo, kad gaminiu negalima išmesti su įprastomis buitinėmis atliekomis. Jį reikia atiduoti į atskirą punktą, kuriame surenkama perdirbti tinkama elektros ir elektroninė įranga.

LV LATVIEŠU

Kopšana un uzturēšana Neatveriet ierīci. Ierīces iekšpusē neatrodas detaļas, kuru apkopi paredzēts veikt lietotājam. Tīrīšanai izmantojiet mikrošķiedras drānu. **Piesardzība, lietojot baterijas** Pārbaudiet pareizo polaritāti (+/-). Neizjauciet, neuzlādējiet atkārtoti un nemetiet ugunī. Vienlaicīgi nelietojiet lietotas un jaunas baterijas, dažādas bateriju zīmolu vai veidus. Sargājiet no bērniem. Nenorīt! Norīšanas gadījumā nekavējoties vērsieties pēc medicīniskās palīdzības.

Nolietoto elektrisko un elektronisko ierīču utilizācija Šis simbols norāda, ka izstrādājumu nav paredzēts izmest kopā ar mājsaimniecības atkritumiem. Nododiet izstrādājumu atbilstīgā savākšanas punktā elektrisko un elektronisko ierīču pārstrādei.

BG Български

Обгрижване и поддръжка: Не отваряйте устройството. Вътре няма елементи, които да се обслужват от потребителя. Почистявайте с микрофибърна кърпа. **Предупреждение за батериите:** Проверете за правилна полярност (+/-). Не разглобявайте, презарядяйте или изхвърляйте в огън. Не смесвайте употребявани и нови батерии, различни марки или видове. Дръжте далеч от деца. Не потъчайте. При потъщане незабавно потърсете лекарска консултация.

Изхвърляне на старо електрическо и електронно оборудване: Този символ укава, че този продукт не трябва да се третира като домашни отпадъци. Вместо това трябва да се предаде на подходящ пункт за събиране с цел рециклиране на електрическо и електронно оборудване.

RU РУССКИЙ

Уход и обслуживание: Не вскрывайте устройство. Внутри нет деталей, обслуживаемых пользователем. Очищайте тканью из микроволокна. **Предупреждение по батареям:** Проверьте правильность полярности (+/-). Не разбирайте, не перезаряжайте, не бросайте в огонь. Не смешивайте использованные и новые батареи, разные торговые марки или типы. Храните в недоступном для детей месте. Не проглатывайте. В случае проглатывания немедленно обратитесь за медицинской помощью.

Утилизация старого электрического и электронного оборудования: Этот символ означает, что с данным продуктом нельзя обращаться, как с бытовыми отходами. Его следует доставить в соответствующий пункт сбора для утилизации электрического и электронного оборудования.



HEADLAMP WHITE/UV 100L



SPRO NV, Hagenweg 5A, 4131LX, Vianen; The Netherlands